

DEPRAG

INDUSTRIAL

Druckluft-Stampfer
Typ HR 042(069, 093)-MK2B
Druckluft-Abklopfer
Typ AK 80, AK 100, AK 2A
Druckluft-Außenvibratoren
Typ V 36



Außenvibrator

Verwendung: Zum Rütteln von Formkästen, als Vibrator an Bunkerwänden, Behältern, Rutschen, Entleerungseinrichtungen, Kipploren, zum Verdichten von Sand, Beton usw.

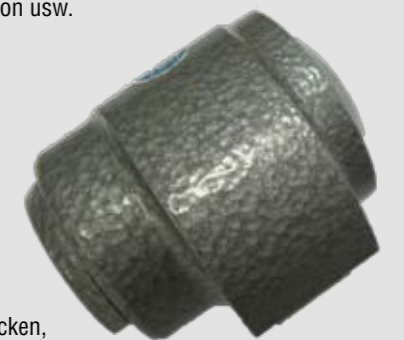

Abklopfer Typ AK 80

Abklopfer

Verwendung: Zum Entrosten, Entzundern von Walz- und Schmiedestücken, Entfernen von Kesselstein und Farbe.



Stampfer Typ HR069-MK2B



Stampfer Typ HR093-MK2B

Stampfer

Verwendung: Zum Einstampfen von Formkästen in Gießereien, Auskleidungen von Martin- und Elektroöfen sowie Bessemerbirnen, zum Verdichten von Beton und Erdreich im Baubetrieb, in Zement- und Kunststeinfabriken. Der leichte Stampfer HR042-MK2B findet darüberhinaus häufig in der Kernmacherei Verwendung.



Stampfer Typ HR042-MK2B

Technische Änderungen vorbehalten

Druckluftstamper

Technische Daten





Typ	HR 042-MK2B	HR 069-MK2B	HR 093-MK2B
Bestellnummer	2701441A	2701091A	2701571A
Schlagzahl	min ⁻¹ 850	850	650
Lutverbrauch	m ³ /min 0,28	0,28	0,8
Werkzeugaufnahme-Morsekegel	MK 2	MK 2	MK 2
Kolbendurchmesser	mm 27,5	27,5	32
Kolbenhub	mm 119,5	119,5	160
Länge	mm 490	1110	1200
Gewicht	kg 4,2	6,9	9,3
Schlauchweite	mm 13	13	13
Anschlussgewinde	G 1/2" i	G 1/2" i	G 1/2" i

Leistungsdaten bei 6,3 bar Betriebsdruck

Normalzubehör

Bezeichnung
Momentkupplung

Optionales Zubehör

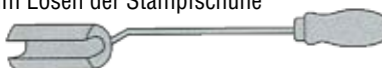
Stampfschuh	Temperguss MK 2	Gummi MK 2	Temperguss MK 2	Gummi MK 2	Temperguss MK 2	Gummi MK 2
rund						
	Ø 40 mm	Bestell-Nr. -	804837	-	804837	-
	Ø 60 mm	Bestell-Nr. 804827	804838	804827	804838	804827
	Ø 75 mm	Bestell-Nr. -	-	-	-	804839
	Ø 80 mm	Bestell-Nr. -	-	-	804828	-
quadratisch						
	60 x 60 mm	Bestell-Nr. 804847	-	804847	-	804847
	80 x 80 mm	Bestell-Nr. -	404856	-	804856	804848
	100 x 100 mm	Bestell-Nr. -	-	-	804849	804857
rechteckig						
	60 x 20 mm	Bestell-Nr. 804862	-	804862	-	804862
	75 x 45 mm	Bestell-Nr. -	804871	-	804871	-
	75 x 50 mm	Bestell-Nr. -	-	-	804865	-
keilförmig						
	50 x 25 mm	Bestell-Nr. -	804884	-	804884	-
	50 x 50 mm	Bestell-Nr. -	804885	-	804885	-
	75 x 25 mm	Bestell-Nr. -	804886	-	804886	-
	70 x 50 mm	Bestell-Nr. -	804887	-	804887	-
Abschlagvorrichtung zum Lösen der Stampfschuhe	Bestell-Nr.	804890	804890	804890	804890	804890
						

Abklopper, Außenvibrator

Ausführung

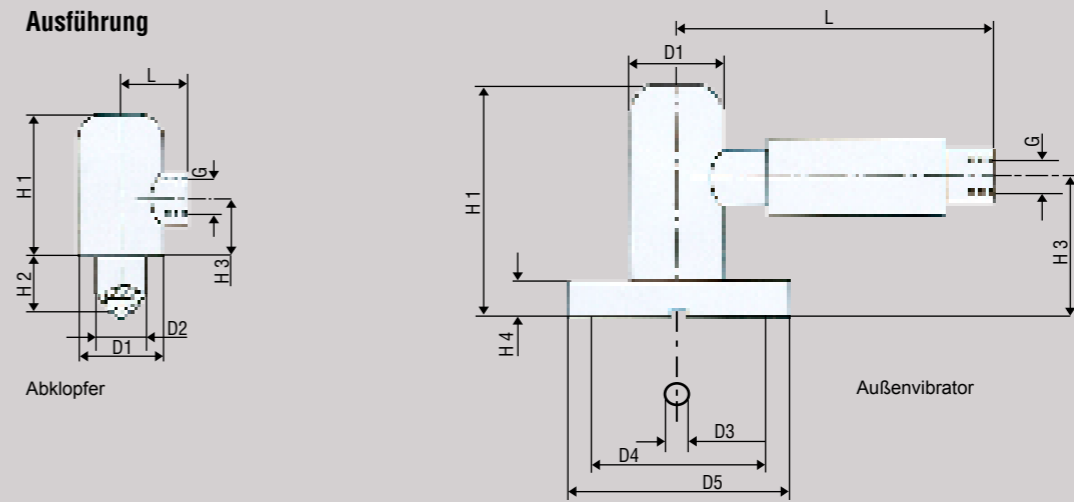

Ausführung	Abklopper - stationär, Start durch Fremdventil *			Außenvibrator - stationär, mit Drehventil
Typ	AK 80	AK 100	AK 2 A	V 36
Bestellnummer	2203631A	2203701A	2202981A	2201001A
Schlagzahl	min ⁻¹ 3400	3400	2800	2800
Luftverbrauch	m ³ /min 0,2	0,25	0,3	0,3
Gehäuse-Ø (D1)	mm 50	75	55	50
Kolben-Ø (D2)	mm 28	38	28	-
Loch-Ø (D3)	mm -	-	-	14
Lochkreis-Ø (D4)	mm -	-	-	90
Flansch (D5)	mm -	-	-	120
Länge x Höhe (LxH1)	mm 38x70	45x66	38x83	171x125
Max. Kolbenüberstand (H2)	mm 16	25	33	-
Höhe (H3)	mm 40	21	32	75
Flanschdicke (H4)	mm -	-	-	20
Anschlussgewinde (G)	mm G 1/2" i	G 1/2" i	G 1/2" i	G 3/8" i
Gewicht	kg 1,8	1,9	1,3	5,4
Schlauchweite	10	10	10	10

Leistungsdaten bei 6,3 bar Betriebsdruck

* Fremdventil nicht im Lieferumfang enthalten

Normalzubehör

Bezeichnung
Momentkupplung (V 36)