

# DEPRAG

## INDUSTRIAL

**Pneumatická pěchovadla**  
Typ HR 042(069,093)-MK2B  
**Pneumatické oklepávače**  
Typ AK 80, AK 100, AK 2A  
**Pneumatický vibrátor**  
Typ V 36



### Vibrátor

Použití: K pěchování formovacích směsí, nádrží, kalosvodů, k stlačení písku, betonu atd.



Oklepávač typ AK 80

### Oklepávače

Použití: K odstranění rzi, okují, kotelního kamene a barvy.



Pěchovadlo typ HR069-MK2B



Pěchovadlo typ HR093-MK2B

### Pěchovadla

Použití: K upěchování formovacích směsí ve slévárnách, k vyklepávání elektrických a martinských pecí, do Bessemerových konvektorů, ve stavebnictví k pěchování betonu, zeminy, v továrnách na zpracování umělého kamene a v cementárnách. Lehčí pěchovadlo HR042-MK2B nalezne uplatnění nejčastěji v jadernách.



Pěchovadlo typ HR042-MK2B

Technické změny vyhrazeny

## Pěchovadla

### Technická data





Typ Objednávací číslo		HR 042-MK2B 2701441A	HR 069-MK2B 2701091A	HR 093-MK2B 2701571A
Počet zdvihů	min <sup>-1</sup>	850	850	650
Spotřeba vzduchu	m <sup>3</sup> /min	0,28	0,28	0,8
Kužel MORSE		MK 2	MK 2	MK 2
Průměr pístu	mm	27,5	27,5	32
Zdvih pístu	mm	119,5	119,5	160
Délka	mm	490	1110	1200
Hmotnost	kg	4,2	6,9	9,3
Světlost přívodní hadice	mm	13	13	13
Napojení vzduchu		G 1/2" i	G 1/2" i	G 1/2" i

Technická data při pracovním přetlaku stlačeného vzduchu 6,3 barů

### Základní vybavení

Název
Bajonetová spojka

### Příslušenství na objednávku

Pěchovací patky	Temp. litina MK 2	Přyz MK 2	Temp. litina MK 2	Přyz MK 2	Temp. litina MK 2	Přyz MK 2	
<b>kulaté</b>							
 Ø 40 mm	Obj. č.	-	804837	-	804837	-	804837
Ø 60 mm	Obj. č.	804827	804838	804827	804838	804827	804838
Ø 75 mm	Obj. č.	-	-	-	-	-	804839
Ø 80 mm	Obj. č.	-	-	-	-	804828	-
<b>čtvercové</b>							
 60 x 60 mm	Obj. č.	804847	-	804847	-	804847	-
80 x 80 mm	Obj. č.	-	404856	-	804856	804848	804856
100 x 100 mm	Obj. č.	-	-	-	-	804849	804857
<b>obdélníkové</b>							
 60 x 20 mm	Obj. č.	804862	-	804862	-	804862	-
75 x 45 mm	Obj. č.	-	804871	-	804871	-	804871
75 x 50 mm	Obj. č.	-	-	-	-	804865	-
<b>klínovité</b>							
 50 x 25 mm	Obj. č.	-	804884	-	804884	-	804884
50 x 50 mm	Obj. č.	-	804885	-	804885	-	804885
75 x 25 mm	Obj. č.	-	804886	-	804886	-	804886
70 x 50 mm	Obj. č.	-	804887	-	804887	-	804887
Vyrážedlo k povolání pěchovací patky	Obj. č.	804890	804890	804890	804890	804890	804890

## Oklepávače, vibrátor

### Provedení

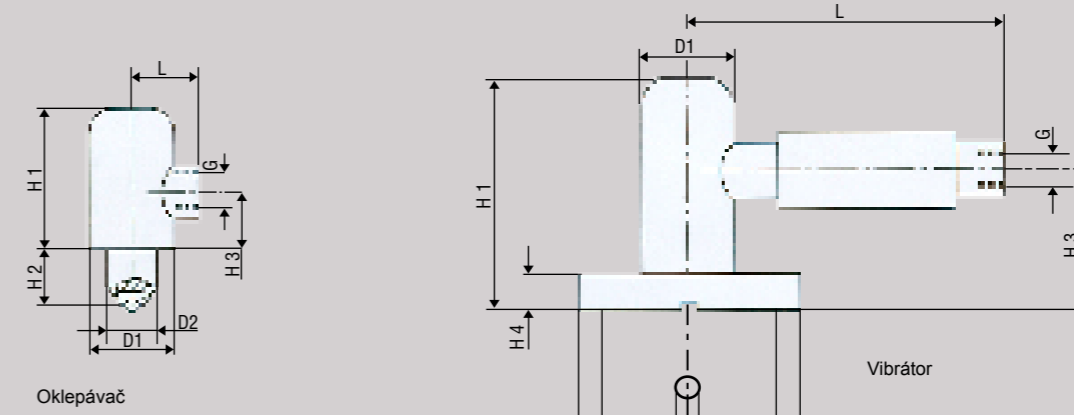

Oklepávač

Vibrátor

### Technická data

Provedení	Stacionární oklepávač, spouštění příd. ventilem *			Stacionární vibrátor, otočné spouštění
Typ Objednávací číslo	AK 80 2203631A	AK 100 2203701A	AK 2 A 2202981A	V 36 2201001A
Počet zdvihů	min <sup>-1</sup>	3400	3400	2800
Spotřeba vzduchu	m <sup>3</sup> /min	0,2	0,25	0,3
Ø tělesa	(D1) mm	50	75	55
Ø pístu	(D2) mm	28	38	28
Ø otvoru	(D3) mm	-	-	-
Ø rozteče	(D4) mm	-	-	-
Příruba	(D5) mm	-	-	-
Délka x výška	(LxH1) mm	38x70	45x66	38x83
Max. přesah pístu	(H2) mm	16	25	33
Výška	(H3) mm	40	21	32
Tloušťka příruby	(H4) mm	-	-	-
Napojení vzduchu	(G)	G 1/2" i	G 1/2" i	G 1/2" i
Hmotnost	kg	1,8	1,9	1,3
Světlost přívodní hadice	mm	10	10	10

Technická data při pracovním přetlaku stlačeného vzduchu 6,3 barů

\* Prid. ventil není součástí dodávky

### Základní vybavení

Název
Bajonetová spojka (V 36)