

DEPRAG

INDUSTRIAL

Druckluft-Blechscheren
handgeführt, Schneidleistung bis 5 mm
Typ **S16, S20, S35, S42**

- Hohe Schneidgeschwindigkeit
- Optimale Kurvengängigkeit
- Seitliche Materialabweisung durch perfekte Schneidischgeometrie
- Hohe Werkzeugstandzeiten



S35-140X

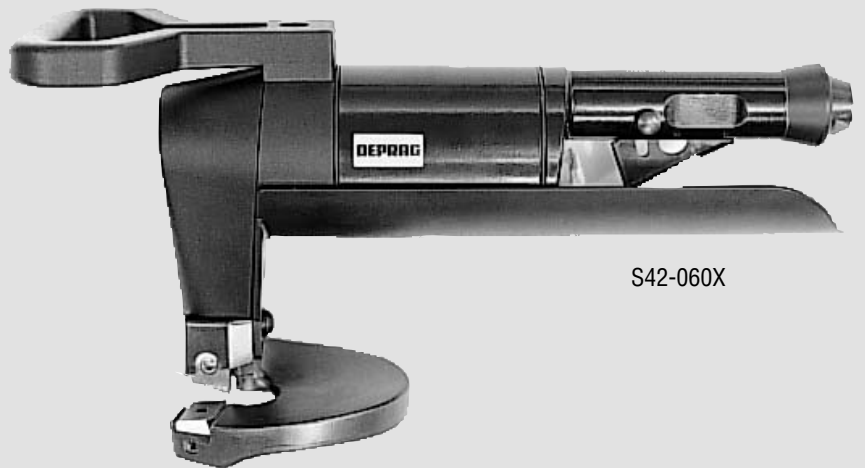

S42-060X

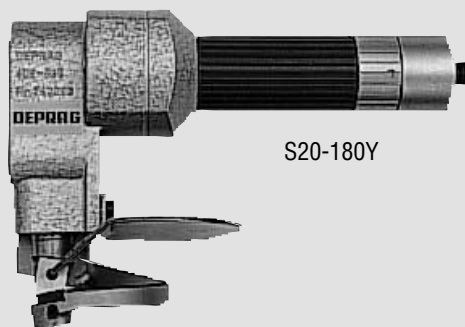

S20-180Y

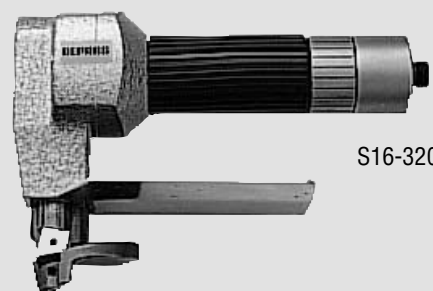

S16-320Y

Technische Daten

Typ Bestellnummer		S16-320Y 3240971C	S20-180Y 3388471A	S35-140X 3686551A	S42-060X 3530941A
Max. Blechdicke:					
Stahlblech bis 400N/mm ²	mm	1,6	2	3,5	4,2
Stahlblech bis 600N/mm ²	mm	1,2	1,6	3	2,8
Stahlblech bis 800N/mm ²	mm	1	1,4	2	2
Alublech bis 250N/mm ²	mm	2	2,5	4	5
Luftverbrauch, belastet	m ³ /min	0,4	0,4	1,7	1,9
Max. Leistung	kW	0,32	0,32	1,1	1,2
Hubzahl bei Nennlast	min ⁻¹	3200	1800	1350	550
Schnittgeschwindigkeit bis	m/min	7	7	5	5
Kleinster Schneidradius	mm	15	20	30	25
Länge	mm	186	210	350	413
Gewicht	kg	1,6	1,9	6,4	5,7
Schlauchweite	mm	6	6	16	16
Anschlussgewinde		G 1/4 a	G 1/4 a	G 1/2 i	G 1/2 i

Leistungsdaten bei 6,3 bar Betriebsdruck

Normalzubehör

Bezeichnung				
	Schlauchtülle und Überwurfmutter Skt. Stiftschl.	Schlauchtülle und Überwurfmutter Skt. Stiftschl.	Momentkupplung	Momentkupplung Skt. Stiftschl. Schleiflehre

Optionales Zubehör

Bezeichnung	Bestellnummer			
Stößelmesser für 1,5 bis 3 mm (600-800N/mm ²)	-	-	-	820743
Stößelmesser für Chromstahl	-	-	823865	820895
Schneidtmessmesser für Chromstahl	-	-	823865	820898