

DEPRAG

INDUSTRIAL

Pneumatické nůžky na plech
ruční, stříhání do 5 mm

Typ S16, S20, S35, S42

- Vysoká stříhací rychlost
- Možnost křivočarého pohybu
- Perfektní přesnost stříhu
- Dlouhá životnost



S35-140X

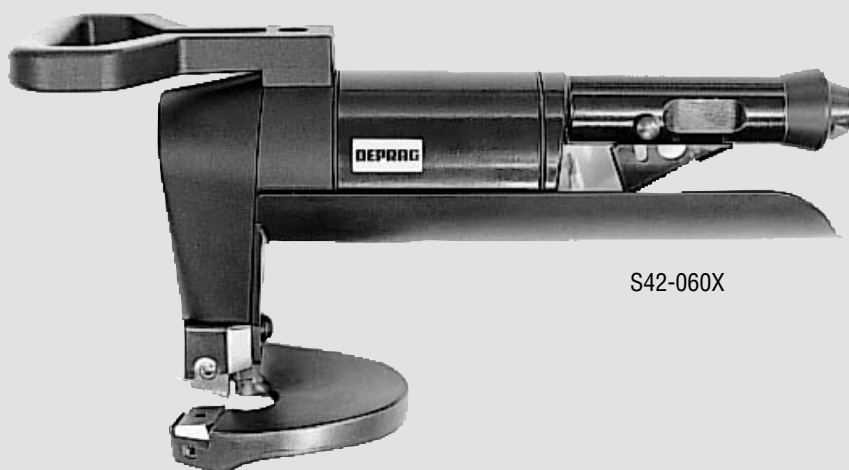

S42-060X

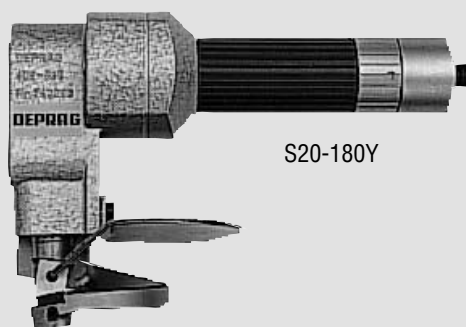

S20-180Y

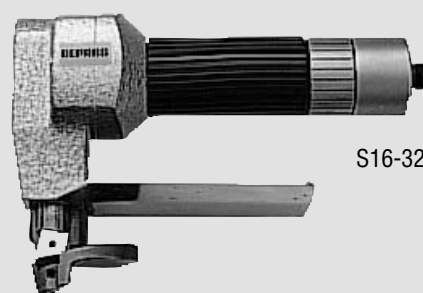

S16-320Y

Technická data

Typ Objednací číslo		S16-320Y 3240971C	S20-180Y 3388471A	S35-140X 3686551A	S42-060X 3530941A
Max. tloušťka plechu:					
Ocelový plech do 400N/mm ²	mm	1,6	2	3,5	4,2
Ocelový plech do 600N/mm ²	mm	1,2	1,6	3	2,8
Ocelový plech do 800N/mm ²	mm	1	1,4	2	2
Hliníkový plech do 250N/mm ²	mm	2	2,5	4	5
Spotřeba vzduchu při max. výkonu	m ³ /min	0,4	0,4	1,7	1,9
Max. výkon	kW	0,32	0,32	1,1	1,2
Počet zdvihů při jmenovité zátěži	min ⁻¹	3200	1800	1350	550
Rychlost stříhání do	m/min	7	7	5	5
Nejmenší poloměr stříhu	mm	15	20	30	25
Délka	mm	186	210	350	413
Hmotnost	kg	1,6	1,9	6,4	5,7
Světlost přívodní hadice	mm	6	6	16	16
Připojovací závit		G 1/4" vnější	G 1/4" vnější	G 1/2" vnitřní	G 1/2" vnitřní

Technická data při pracovním přetlaku stlačeného vzduchu 6,3 barů

Základní vybavení

Název				
	Hadicový nátrubek a převlečná matice Šestihranný klíč	Hadicový nátrubek a převlečná matice Šestihranný klíč	Bajonetová spojka	Bajonetová spojka Šestihranný klíč Brusný etalon

Příslušenství na objednávku

Název	Objednací číslo			
Pohyblivý nůž 1,5 do 3 mm (600-800N/mm ²)	-	-	-	820743
Pohyblivý nůž pro chromovanou ocel	-	-	823865	820895
Pevný nůž pro chromovanou ocel	-	-	823865	820898